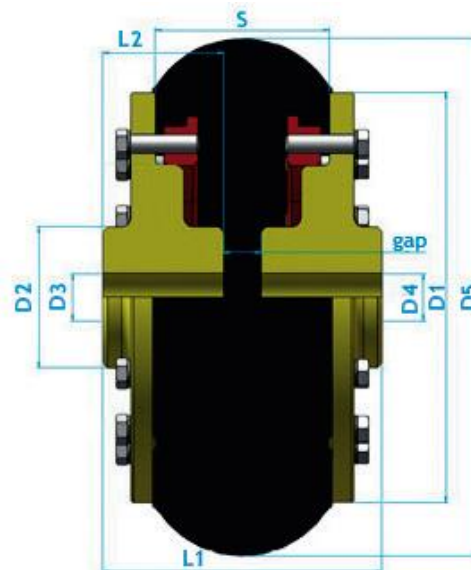

LINHA: **AT BP**MODELO: **200/90**TIPO DE ACOPLAMENTO: **FLEXÍVEL**TORQUE NOMINAL: **17125 Nm**FURO MÁXIMO: **110 mm**ROTAÇÃO MÁXIMA: **1200 RPM**COMPONENTES: **2 CUBOS e 1 CENTRO ELÁSTICO**CUBOS: **em AÇO SAE 1020**CENTRO: **BIPARTIDO, em BORRACHA NATURAL**

DIMENSÕES:

D1	D2	D3	D4	D5	S	L1	L2
436 mm	150 mm	110 mm	70 mm	550 mm	185 mm	297 mm	128,5 mm

TOLERÂNCIAS DE ALINHAMENTO (mm): **AXIAL (-4) RADIAL (3,5)**TORQUE DE AJUSTE DOS PARAFUSOS (Kg): **INSTALAÇÃO (10) APÓS 24h (15)****Antares Acoplamentos Ltda.**

Rua Evaristo de Antoni, 1222 | Caxias do Sul | RS | Brasil | 95041-000

Fone: 00 55 (54) 3218.6800 | Fax: 00 55 (54) 3218.6814

vendas@antaresacoplamentos.com.br | www.antaresacoplamentos.com.brAtendimento Antares: **0800.9701.909**